

2019年度(第4期)  
五所川原市子ども司書養成講座修了式・認定式





# 子ども司書講座日記

荒関菜那・飛嶋玲菜



# 司書講座日記

2019年 7月23日～8月1日

発行者 601 荒関菜那   
601 飛嶋玲菜 

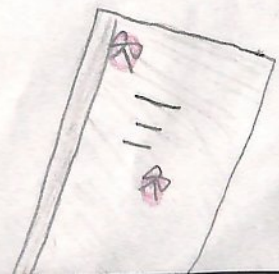
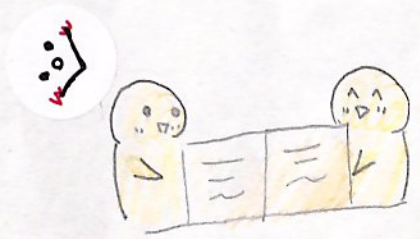
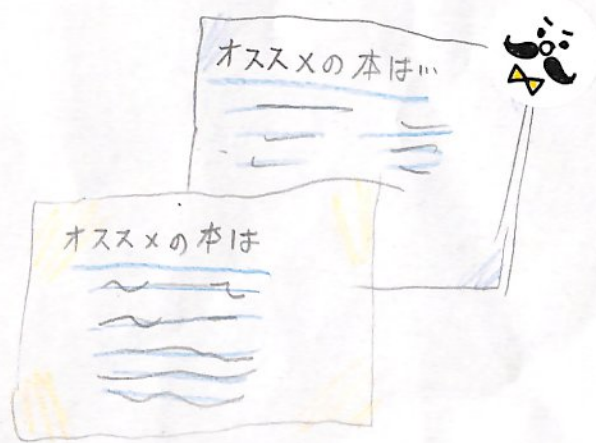

は ☆ ☆ め ☆  
☆ じ ☆ に

私たちは五所川原市立図書館へ行って、子ども司書養成講座  
というものに参加してみました!

そこで経験してきたことをしぎつにまとめてみました!

ぜひ最後まで読んでください♡

## もくじ

7月23日

- ・第1回 開校式・オリエンテーション・図書館のこと・司書のこと... なな
- ・第2回 NDGってなあに? ... れな P.4~5  
P.2~3
- ・第3回 図書館に行ってみよう P.6~8  
青森市立図書館 なな、青森保健大学附属図書館 れな、青森県立  
れな図書館
- ・第4回 カウンターのお仕事にちょうせん! なな  
P.9
- ・第5回 レファンスってなあに? なな  
P.10
- ・第6回 本はどうやってできてるの?
- ・第7回 めざせ! 本のお医者さん なな P.11
- ・第8回 本を紹介してみよう P.18 なな P.12~15
- ・第9回 読み聞かせにちょうせん! れな
- ・第10回 終了式・認定式 れな

オマケ なな  
認定後の活動  
読みきかせ会

# 第1回 図書館のこと・司書のこと (7月23日)

7月23日、開校式とオリエンテーションをやって、ついに1回目の講座「図書館のこと・司書のこと」が始まりました。

～内容～

- ① 図書館、てどんなところ?
- ② 図書館の専門家
- ③ 図書館の歴史
- ④ 五所川原市の図書館

図書館はいつできて、最初  
はどんなしくみだったん  
だろぅ...  
五所川原の3つの図書館がある  
て聞いたけど...どこかな?

## ① 図書館、てどんなところ?

エハッ



アム...



### 図書館の法律

「図書館とは、図書、記録その他必要な資料を収集し、整理し、保存して、一般公衆の利用に供し、その教養、調査研究、レクリエーション等に資することを目的とする施設

↓

つまり、図書館は、みんなのために、本などの資料を使えるようにして、いろいろ  
なことを手助け、するところ!



オウ...

### 図書館はだれのもの?

- ・五所川原市立図書館 → 市民のため
- ・青森県立図書館 → 県民のため
- ・栄小学校の図書室 → 生徒、先生のため

司書の本  
つかさどる  
→ あっかう  
資格

## ② 図書館の専門家

実は、図書館で働いてる人 = 司書じゃない。→ 司書 = 司書の資格をもってる人。

司書とは...

- ★本の整理
  - ★本の貸し出し、返き → 排架
  - ★イベントの展示
  - ★本の収理
  - ★言問へものの手伝い → レファレンス
- の仕事をしている!!

# ③ 図書館の歴史

## 図書館のはじまり

古代の図書館 ← 文字を書いたものを**保存**するための場所

- 古代最大の図書館【アレクサンドリオン図書館】
- ↓
- パピルス紙というおるとめれてしまう紙のため、巻物にして保存した。  
本の**分類**もした。

全て手書き  
していた?!  
大変だなあ...



## 中世の図書館

- キリスト教のはやり → 図書館に多くの**聖書**があった。
- 大学図書館 = 専門的な勉強の本
- 貴族がつくった図書館

大学図書館は  
貴重すぎて  
りてつな  
がれ  
いた!!



## 市民の図書館

印刷技術の**進歩** ← このころから「保存」  
↓  
「貸出」に**し**みがかわった!

ダセキ

## 新しい図書館・未来の図書館

- ・カフェがある!
- ・ショッピングモールにある!
- ・電子書籍

まだまだ「図書館」は**進化**する!



## ④ 五所川原市内の図書館

五所川原市立図書館 (五所川原本館)、伊藤忠吉記念図書館 (金木分館)、  
市浦分館の3つがある!

イヤケ

つがる市で、五所川原市立図書館でかいた本だけとそまで行くの  
めんどうかい めんどい... そんなあなたに!!

手軽に行けて  
べんりだね!

**どこでも返却**  
平成30年5月からスタート



うれいん

ジャーン!!

# 「NDC」とは？『第2回』7月23日(火)

見学先の図書館の予習(青森県立図書館、青森市立図書館 など...)

## 内容

- 1. 図書館の本のおはなし
- 2. NDCってなあに?
- 3. 本を分類してみよう

## 1. 図書室の本のおはなし

● 図書館の本はだれのもの? ... A 図書室を使うみんなのもの

● だれでも使うことのできる図書館

● 図書館の資料 → 五所川原市民が払った「税金」で買っている。

## この図書館を利用できる人

五所川原市民、つがる市、中泊町、鶴田町、鯨ヶ沢町、深浦町、青森県民  
旅行中の人、実家が五所川原にある人 → **大人から赤ちゃんまで「だれでも」利用できる!**

## ① 図書館から本が貸し出されるまで。

① 資料を選ぶ(図書4人がそれぞれ...インターネット、カタログ、本屋さんで...)

② 選書会議(司書)... どのような本を図書館で買うか決める会議。

③ 発注... 図書館向けの書店にこれを買いほすと注文。

④ 納品... 注文した本が図書館に届く。

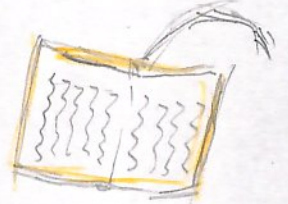
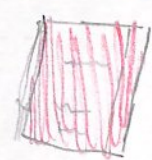

⑤ 検収... 落丁や印刷がずれていないかなどをチェックする。

⑥ 分類... 資料の内容から **日本十進分類法** にしたがってわける。

⑦ 装備... バーコードをはる。

↓ 次のページ

⑧受入…タイトルを書いた人などをパソコンに登録する。



⑨排架…資料を棚に並べる、新しいものは新着コーナーへ。



⑩貸出…いいよ本が貸し出しされる。

## 2. NDCってなに?

①NDCとは、**日本十進分類法**の略称です。

②日本十進分類法とは、全国の公共図書館、学校図書館のほとんどが採用している図書館の分類体系の0~9までの10個の数字を使う。

この数字の数字

ひしけり	名前	どんな本?
0	総記	いろいろ、図書館、本、百科事典、新聞など
1	哲学	ここ30の言語、宗教
2	歴史	歴史・伝記・地理
3	社会科学	人にかかるとの政治、法、お金など
4	自然科学	算数、植物、生きものなど
5	技術	ものづくり、家庭科など
6	産業	農業、漁業、林業、ちくさん業など
7	芸術	美術、音楽、スポーツ、あそびなど
8	言語	世界の国々のことば
9	文学	世界の国々の文学
	X	X

他にもあるけど目なしがある!!

## 3. 本を分類してみよう!

請求記号…図書館の資料の住所

486
カ
1

- 分類記号: 分類された数字
- 図書記号: 本を書いた人の名前の最初の文字。
- かん記号: シリーズの順番

## まとめ

- 分類は図書館を作る大事なもの。
- 分類体系をつくる = 図書館の基石

このあと、7月24日(水)に行く、青森市立図書館、青森県立図書館、青森県立保健大学附属図書館の3つの図書館の予習をしました。

# 第3回 図書館に行ってみよう! ① 青森市立図書館

## (1) 五所川原市立図書館と比べて

### 😊 同じところ

- ・児童書コーナーがある。
- ・対面朗読ができる。
- ① 本を15日間貸りれる。
- ・ブックポストがある。

### ☹️ ちがうところ

- ・移動図書館がある!
- ② 外国の本がた——くさんある!
- ③ マルチメディア・デージー図書

## (2) どんなことをやってるの?

### ☹️ 対面朗読



① 目が見えないA子さん。でも「新聞をよみた!」



青図の司書が「読んでくれる!」

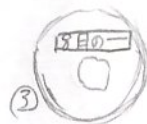
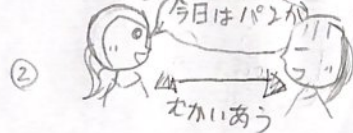

③ CDにして持ちかえれる!

### ☹️ 移動図書

「はなます号」というバスに約4000さつの本が入っている。外がわ2面も本がぎっちり!!

1回で本5さつ } 計8さつ  
雑誌3さつ }

本は季節や人気な本などで入れかえる

### 😊 マルチ・メディア・デージー図書

- ・特別なきかいで本を読みとると...
- ・声のでて読んでもらえる。
- ・色を変えることができる。

### ☹️ 図書館は〇階だて!

なんと... 3階だてなのです!! 青森市役所馬前庁舎の上にあるので、図書館は6階から。

6F... AVライブラリー・ヤングアタルコーナー

7F... ポピュラー・児童ライブラリー  
体が不自由な方へのサービスコーナー

8F... 専門ライブラリー **6+**



# 7/30 保健建大学附属図書館

この図書館は3階までありました。

1階...DVD、CD、新着図書、当日の新聞、論文など...

2階...かんごや社会福祉などの専門的な図書、さしか前日~今月の新刊など...

3階...人間について総合した図書、いはん図書など... (書庫)

- この図書館にはパソコンなどと言われる検索コーナーや自習室やグループ学習室、研究個室など勉強のための部屋が多くありました。
- 他にも図書館と言ったけあり、大学生の方や先生の他にも大学生ではない、いはんの人でも利用できます。ですが主に禁帯出という外に持ち出してはけなけ物がたけということや専門の本しかけという理由で18さい以上の人しか、図書室に入る、図書室を利用することはできません。
- この図書館には保健建や福祉の本たけでなくしゅう教の本たけがありました。
- 中の文字、言言吾が全部英言吾たけの本たけスマ本たけで読めるように電子化したたけ、しなたけがありました。

7/30

# 青森県立図書館

○この図書館は2階まであります。

1階 → 図書館参考郷土室 2階 → 文学館、常設・企画展示室

- 1階の児童室の左はじの方には少し階段ほぐなってるすわる戸斤のある司書さんたちによる言読み聞かせスペースがありました。
- 一般閲覧室には座って勉強などをする所が少なく、車いすの人でも通れるように本だなと本だなの間が広くなってる通路かとてもたくさん本が利用者がとりやすいうようにしまわれている本だななどが多かったです。
- また、2階には、太宰治をはじめとする県を代表する3人の作家のプロフィールや、本の原稿などがかざられておりたまにとても貴重な私物が残っている人などもいました。ここが常設展示室でふたぶんからかざられています。
- 他に2階にはもう一つ展示室があり、企画展示室と1111します。司書こうさの時に行った時は、はじめて方言を使った詩を生み出した青森県出身の詩人 一戸言兼三さんのことが展示されていました。
- 他には特別展スタンプラリーがあり、  
 1回目 7/13(土) ~ 9/23(月)まで。  
 2回目 10/26(土) ~ 1/13(月)まで。  
 と2回に分かれて11るので気になる方は行ってみてください。

# 第4回 カウンターのお仕事にちょうせん! 7/30

## 大事なこと

- ★本を本だなにもどすことを『<sup>ハイカ</sup>排架』という。
- ★本だなのことを『<sup>シカ</sup>書架』

第2回でわかったけど、おぼえてる?

## 排架で気をつけること

- ・たなの左から右へ『分類記号』→『<sup>ハイカ</sup>図書記号』→『<sup>シカ</sup>巻記号』
- ・無理やり入れない(8割排架)
- ・たなの手前にそろえる。

## 貸出・返却

- 貸出では...
- ①利用カードをスキャン
  - ②本をスキャン
  - ③お客様へ手わたす

このときシートを本にはさめる

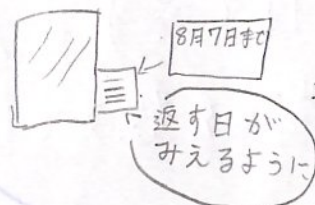

貸した本をみられ  
たくな人も  
いるかもしれな  
いから本をうら  
にして

- 返却では...
- ①本を2回スキャン(よみこまれない場合があるため)
  - ②中をかくにん(しまりやメモ、なかにはお金も!!)

## 予約のながれ

①貸りたい本をパソコンでうろ

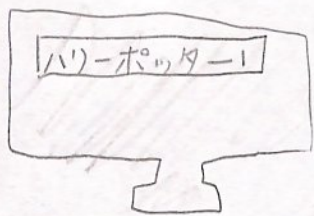

②この図書館にあるけど借りられてる時  
返却されたら電話がくる。

他の図書館にあつたら貸してもらえ。

# 第5回 レファレンスってなあに？ 7/30

(1) 図書館にはたくさん本があって、知りたい情報を見つけるのが大変。

 (どんな本で言調べればいいのか？  
本のさがしかたは？) そんなときは、  
**レファレンス サービス**  
を利用しよう!

**レファレンス サービス = 図書館での調べもののお手伝い**

(2) レファレンスサービスを上手に使うには

 1つでも多くのイメージをもっていく。

**X** 自由研究のテーマはなにがいいですか？

**O** カブトムシのことを研究したいのですが、どんな本がありますか？

 こんなことはできません。  
「宿題の答えを教えてください！」 「クイズの答えを教えてください！」

 全国とつながるレファレンス

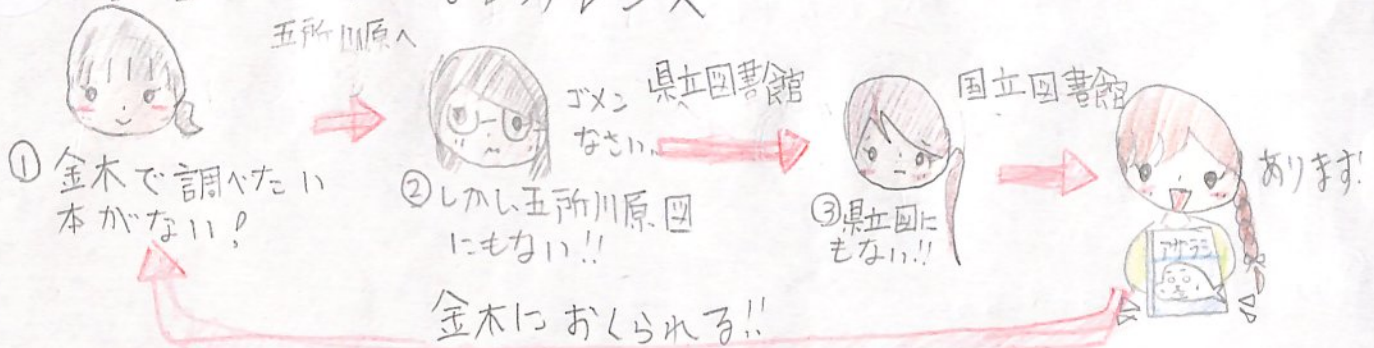

 レファレンスを使う時に気をつけること。

★ 理解しやすい本を選ぶ。

★ 本当に知りたいことなのかたしかめる。

# 第6.7回 8月日 「本はどうやってできているの？」 「めざせ！本のお医者さん」

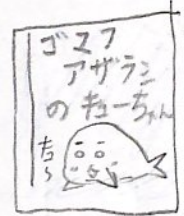
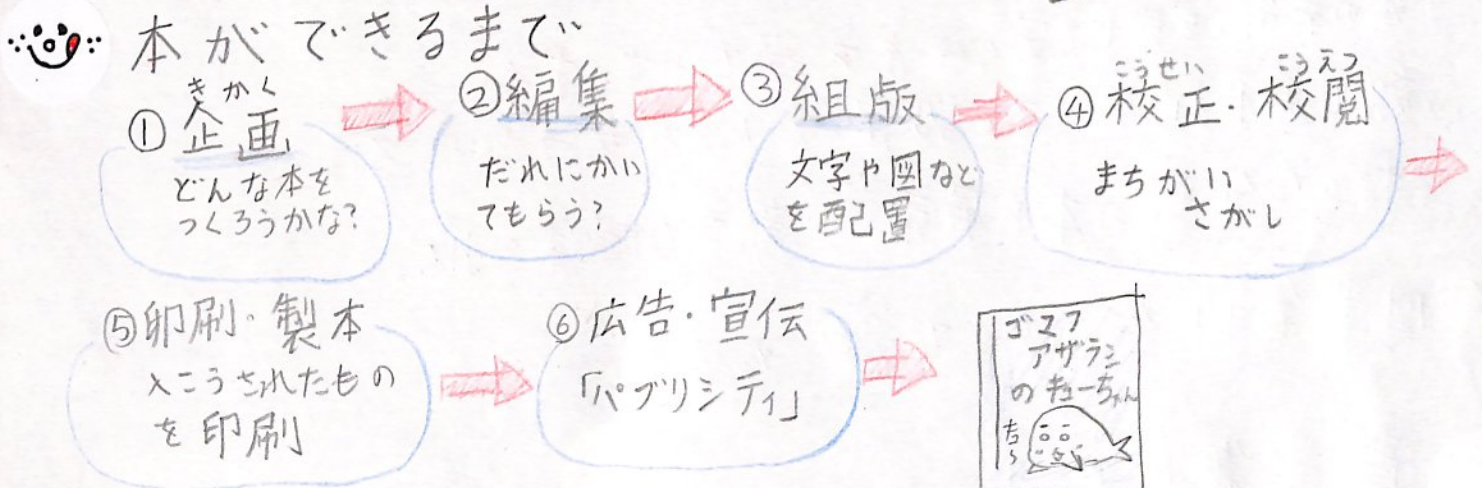

## 本の部分

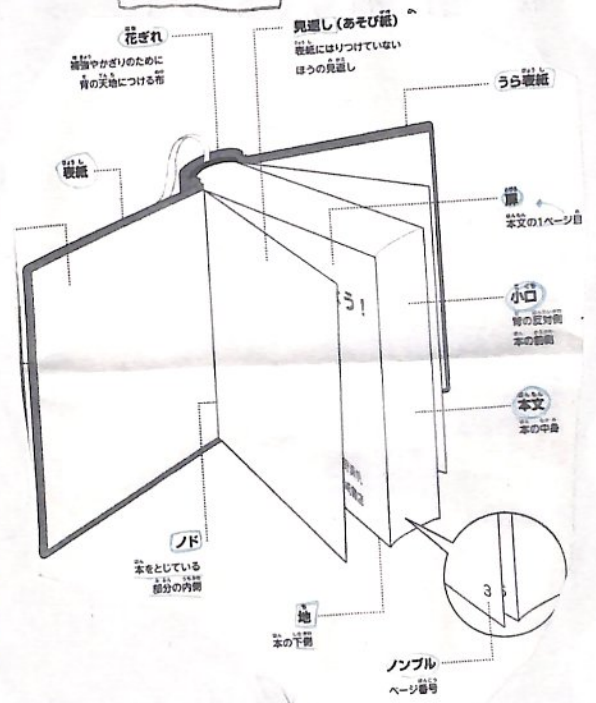
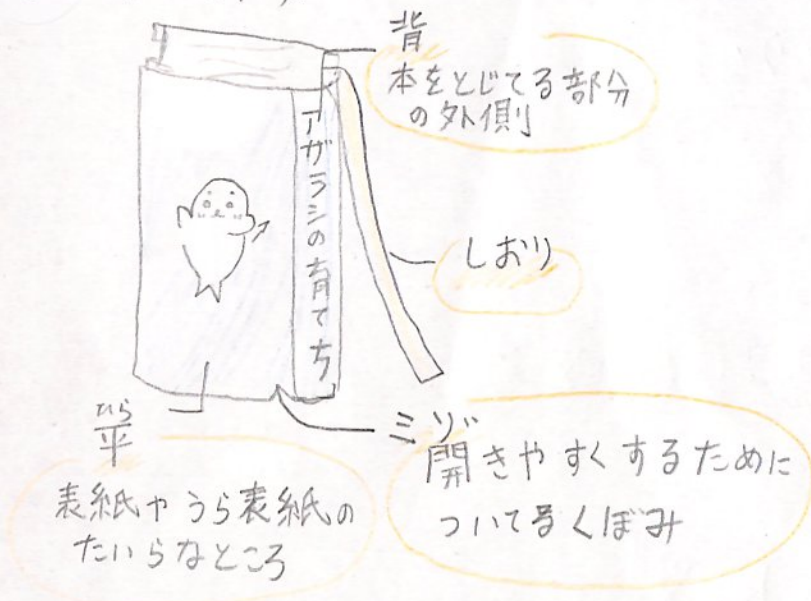

## いろいろなこわれ方

- ・ ページがやぶれた時... ページの補修用のテープ(セロハンは絶対ダメ!)でやぶれたところにはる。
- ・ ページがはずれた時... のりをつけてとれたページをいっしょにみせて、のりか はみでもいっしょにツルツルした糸紙をはさめる。クリップで固定する。
- ・ 背タイトルがとれたとき... 背のははより広めのクリーンテープをとれてこないようにしっかりはる。

# 第8回 「本を紹介してみよう」

## 🐙 展示の目的

- ・本の表紙を見せて置く → **本を選びやすくする。**
- ・親しみやすいテーマを設定 → **人と本をつなげる。**
- ・様々な分野の本を展示 → **新たな興味を引く。**

★ 図書館に行きたくなるような空間づくり

## 😊 展示のポイント

### ① テーマ設定

- 季節や行事(夏休み、虫とりなど)
- 紹介したい本
- 社会問題になっていること

### ② 展示タイトルと展示方法

- わかりやすく、イメージしやすいものを考える。
- かざりを置く。

## 🐙 魚の展示

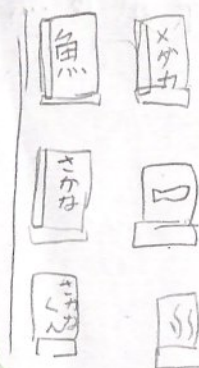

本物をおいていた!!

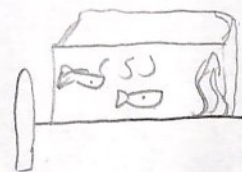

## 🎮 ミニゲーム《ビブツオバトル》

### ルール

- ① 言売んでおもしろかった本を持って集まる。
- ② 順番に1人5分間で本を紹介する。(自分のことばで紹介)
- ③ 参加者全員でその本に質問を2~3分おこなう。
- ④ 投票して最多票を集めたものを『チャンプ本』とする。

~ さっそくポップをつくってみよう! ~

# ① 自分のオススメの本を選ぶ

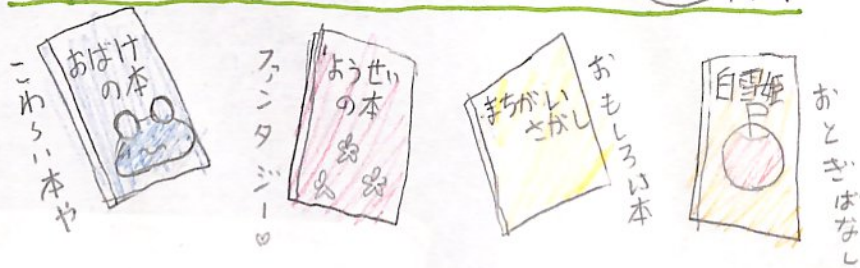

コツ①  
いろいろな  
ジャンルを  
えらぶ

# ② どんな本なのか、自分の言葉で考える。



# ③ さっそく紙に書いてみよう!

コツ② さし絵を書いてみると、手にとりやすい!

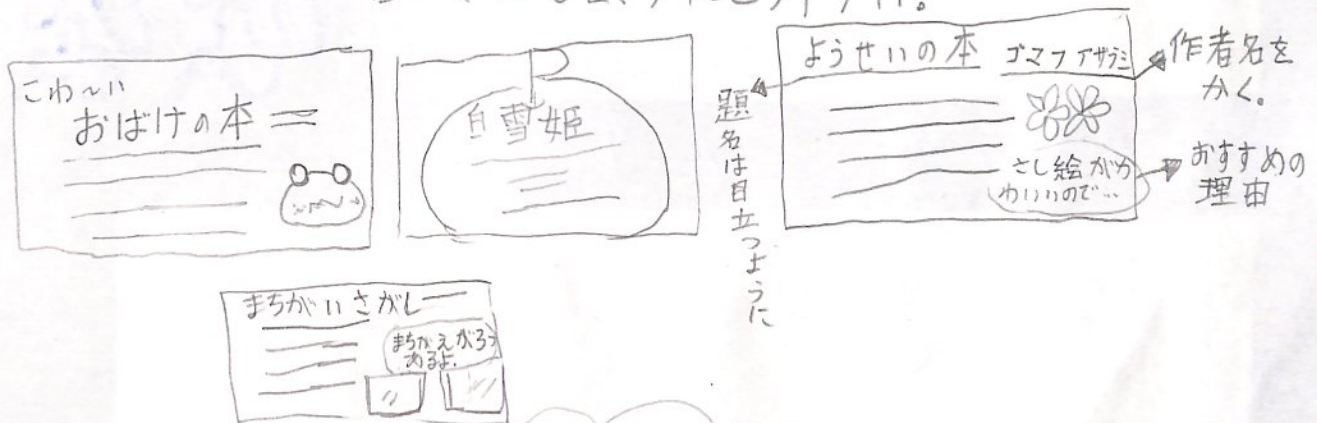

# ④ 色をつける。

カラフルすぎず、あまり目立たないように。

# ⑤ 完成!

私たちのポップは見童本コーナーにおかれました!



第4期  
五所川原子ども司書  
おすすめの本

なな

**おきゃくさまはルルとララ** あんびる やすま

ほんとうにご用がある人がほんとうにご用があるときに見つけらる「リフォーム支店」。魔女のシルクとニンゲンのナナ、めしつかいず苗のゴットンが出会ったのは小さなおかしやさんをひらいているルルとララ。

ゴットンがつくったマカロンに感動したルルとララはゴットンのマカロンレッスンを受けることになり...

さし絵がとってもかわいかったり、さいほう道具についても学べるのでオススメです!



ジュニア  
**空想科学読本**  
柳田理科雄

「ドラゴンボール」や「アリキア」マンガやテレビでおなじみのできごとを科学的に考えてみよう!

みんな知ってる国民的アニメからおじいちゃんおばあちゃんも知ってる昔ばなしまであって家族で楽しめるのでぜひ読んでください!

「ドラえもん」のタケコプター 実際にあつたら飛べますか?

「ドラゴンボール」のかめはめ波は自分でもうてる?

「アリキア」の変身シーンとても長いけど変身中にかられない?

「トロ、ていったい何者?」





全て五所川原市立図書館で借りることが出来ます！ぜひ読んでください！



ねな

はやみねかおる  
しきみ

奇譚

奇譚ルーム 作はやみねかおる 画:しきみ

「ぼく」が招待されたSNSの仮想空間「奇譚ルーム」。このルームにはぼくをふくむ奇譚を語りあうために集ま、た10人の「ゲスト」がいる。

そのときとぜん発言主不明のふき出しが現れる。「わたしは殺人者、これかすりきみたちを1人殺していくのだよ」

マザーを名のる21歳はだれなのか。

みなさんも読みながらずいりなどもしてみると楽しさなどが倍になるのではないのでしょうか?!

モナミは世界を終わらせる？  
はやみねかおる



モナミは世界を終わらせる？  
作はやみねかおる

真野萌奈美、不確定要素となってしまうその男、0男と二人で大がかりなトリックにどむ?! おちがてしまうともしかしたらこの世界が終わってしまう?!

ユーモアはの学園ミステリー&ファンタジーにはこのモナミは00を終わらせる?のシリーズがこれ合わせて3つあるのでぜひ読んでみてくださ!!

# 第10回 8/1 認定式・修了式

認定式では五所川原市教育委員会、教育長の長尾孝紀さんから、子ども司書認定証と賞状をもらいました。

～感想～ (司書講座をやってみてどうだったか、これからどうしていきたいか)

れた

知らない人がたくさんいてこわかったりしたけれど、この講座をやっていないと覚える機会がない、本の直し方、整頓の仕方、他にも青森県立図書館、市立図書館、保健大学の図書館など、普段はぜったいに入れない所などをたくさん見られてとても楽しかった。なので、今回の講座で学んだことなどを委員会活動に生かせるようにしたいです。

認定証はこのように書いてあり封

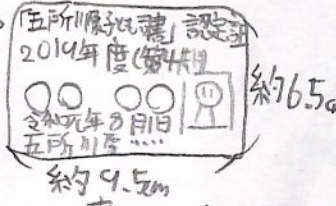

なな

司書講座をうけて、ふたん耳にしないうんDCや、カウンターの仕事をして自分の本に対してのあつかいが変わったと思います。

これからたくさん本をよんで、またカウンターの仕事ももっとやりたいです。

# オマケ 認定後の活動

8月2日、カウンターに立ち、仕事をしました。(かな)

① 排架 分類記号に気を付けて...

② 貸出作業・返却作業



(1) 図書カード<sup>貸出のながれ</sup>をもらう。ピッ!

(2) 貸出ボタンをおして、本をよみこむ。

(3) レシートがでたら本にはさめてわたす。

この作業は自分でもできます!



③ 青森県立図書館の本の返却

図書館のネットにつなぎ、バーコードをよみこむ。

「R」の文字ができたら、五冊ではっているシールをはがす。

④ 展示

児童本コーナーの展示をつくりました!

こわい本と野菜の展示でオバケをつくりました~。

⑤ 学校の本

五冊から貸出している本のダンボールをこわれてないか、たしかめます。こわれていたらテープではりなおしたり、場合によっては新しいのにかえたりします。



# 五所川原市子ども司書が読む こわ〜い話のおはなし会

8月11日、2期生〜4期生までの子ども司書が集まって  
おはなし会が行なわれました!

〜読んだ本〜

① いるのいないの



② きょうふのおばけにんじん

③ あずきときぎ

④ のっぺらぼう

⑤ かかみの中か

⑥ ことりぞ



私は②の「きょうふのおばけにんじん」をよみました。

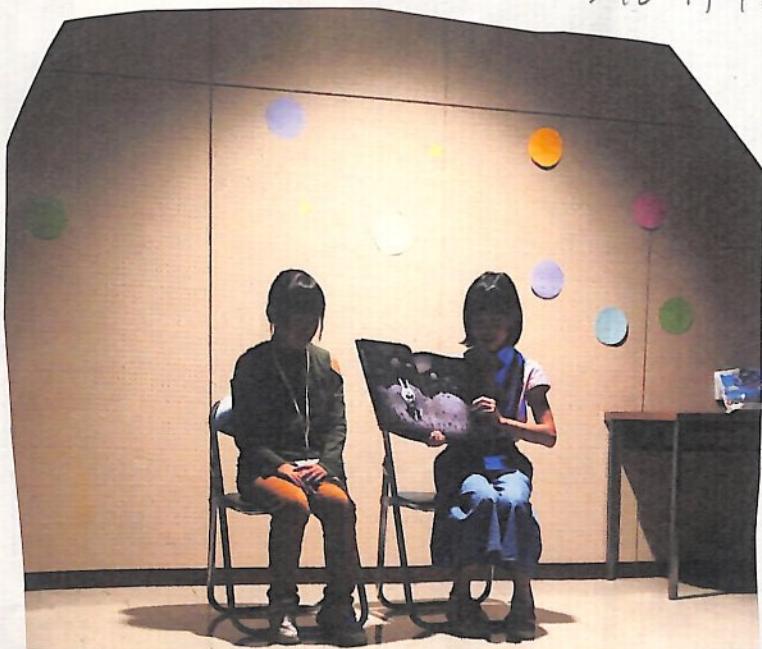

〜あらすじ〜

うさぎのジャッキーはにんじんが大好き!  
いつもあるにんじんはたけのにんじんをたべてた。  
ある日、ジャッキーの前にあらわれたのはおばけにんじん!  
でも、パパとママにはそのおばけにんじんは見えていなかった...  
そこでジャッキーはある行方不明にする!

2019年度(第4期)  
五所川原市子ども司書養成講座修了式・認定式



認定証  
尾野孝紀  
五所川原市子ども司書養成講座  
修了式・認定式  
平成31年8月1日  
五所川原市立図書館  
館長 長尾孝紀

認定証  
飛嶋玲菜  
五所川原市子ども司書養成講座  
修了式・認定式  
平成31年8月1日  
五所川原市立図書館  
館長 長尾孝紀